

Miasto Kolno
ul. Wojska Polskiego 20
18-500 Kolno

Znak sprawy: RG.271.18.2018

Dotyczy: Postępowania prowadzonego w trybie przetargu nieograniczonego na „**Modernizacja Stadionu Miejskiego piłkarsko-lekkoatletycznego**”

Zamawiający na podstawie art. 38 ust. 1 ust. 2 ustawy z dnia 29 stycznia 2004 r. Prawo zamówień publicznych (t.j. Dz. U. z 2017 r., poz. 1579 z późn. zm.) udziela wyjaśnień o następującej treści:

Pytanie 1

Jakim granulatem ma być wypełnione boisko? Czy tak jak w opisie EPDM Virgin zielonym?

Odpowiedź:

Zamawiający dopuszcza wypełnienie sztucznej trawy granulatem EPDM szarym z recyklingu.

Pytanie 2

Czy dopuszczają Państwo możliwość rezygnacji z trawy hybrydowej na rzecz ułożenia na całej powierzchni sztucznej trawy? (trawa hybrydowa w sąsiedztwie sztucznej trawy niesie za sobą ryzyko, że na boisko ze sztucznej trawy będzie наносzona ziemia, trawa, nasiona traw, a w późniejszym czasie wyrastać będzie trawa przez matę na boisku ze sztuczną trawą, itp. Mata pod trawę hybrydową to podobne koszty co sztuczna trawa).

Odpowiedź:

Zamawiający potwierdza, iż Wykonawca może zastosować na wybiegach powierzchnię z trawy sztucznej. Parametry trawy sztucznej muszą być tożsame z opisanym w dokumentacji projektowej lub w odpowiedziach udzielonych przez Zamawiającego na pytania do postępowania przetargowego w zakresie technologii wykonania i o określonych parametrach mieszczących się w danych przedziałach.

Pytanie 3

Gdzie znajduje się specyfikacja maszyny, którą należy dostarczyć?

Odpowiedź:

Zamawiający odstępuje od dostarczenia maszyny.

Pytanie 4

Czy Zamawiający wymaga EPDM z recyklingu czy EPDM pierwotny? Koszt granulatu zielonego pierwotnego to około. 500 tyś zł, plus koszty uzupełniania każdego roku.

Odpowiedź:

Zamawiający dopuszcza wypełnienie sztucznej trawy granulatem EPDM szarym z recyklingu.

Pytanie 5

Czy Zamawiający wymaga raport z badań akredytowanego laboratorium wg aktualnych wytycznych (podręcznik 2015) potwierdzający zgodność oferowanej trawy (i zasyp EPDM) wg wymogów FIFA (min. FIFA QUALITY). Zgodność z FIFA potwierdzi zgodność z wymaganiami PZPN.

Odpowiedź:

Zamawiający wymaga raportu z badań akredytowanego laboratorium wg aktualnych wytycznych (podręcznik 2015) potwierdzający zgodność oferowanej trawy (i zasyp EPDM) wg wymogów FIFA (min. FIFA QUALITY). Zgodność z FIFA potwierdzi zgodność z wymaganiami PZPN.

Pytanie 6

W celu potwierdzenia, że oferowane roboty budowlane odpowiadają wymaganiom określonym przez Zamawiającego w niniejszej specyfikacji należy załączyć do oferty przetargowej następujące dokumenty:

- a) raport z badań laboratorium sportowego rekomendowanego przez FIFA, potwierdzający iż oferowany system nawierzchni (trawa, mata) spełnia wymagane minimalne parametry nawierzchni oraz potwierdza iż oferowany system nawierzchni (trawa, mata) spełnia wymogi min. FIFA Quality (wg nowego podręcznika 2015);
- b) W celu poszerzenia konkurencyjności Zamawiający dopuszcza badania z różnym zasypem np. EPDM z recyklingu lub EPDM pierwotny. Zamawiający NIE dopuszcza badania z zasypem SBR. Do realizacji inwestycji Zamawiający wymaga EPDM z recyklingu.
- c) Atest PZH na nawierzchnię sztuczna trawa,
- d) Atest PZH na granulaty gumowy,
- e) raport z badań potwierdzający wynik testu Lisport dla włókna fibrylowanego, ilość cykli: min. 140 000
- f) certyfikat min. FIFA Quality (wg FIFA Manual 2015) na system (trawa, zasyp)
- g) Oświadczenie producenta nawierzchni o posiadaniu statusu min. FIFA License. Producent trawy musi posiadać status min. FIFA License (na licencji FIFA). Lista producentów posiadających status min. FIFA dostępna na stronie www.fifa.com
- h) Kartę techniczną potwierdzoną przez producenta, zawierającą szczegółową charakterystykę i parametry techniczne nawierzchni,
- i) autoryzacja producenta nawierzchni ze sztucznej trawy, wystawiona dla Wykonawcy na realizowaną inwestycję wraz z potwierdzeniem gwarancji udzielonej przez producenta na tą nawierzchnię,
- j) Próbkę trawy syntetycznej o wymiarach 20x30cm z etykietą producenta

Odpowiedź

Zamawiający nie wymaga załączenia powyższych dokumentów na etapie składania ofert. Zamawiający określił w Załączniku Nr 3 do SIWZ § 3 ust. 2 pkt 49 termin i etap przedkładania niezbędnych dokumentów.

Pytanie 7

Czy zamawiający będzie żądał na etapie postępowania przetargowego na wezwanie, dokumentów dla oferowanych nawierzchni syntetycznych:

- a) Dla trawy syntetycznej na boisko:
 - Kompletny raport z badań na oferowany system nawierzchniowy (trawa, granulaty EPDM, piasek) wykonany przez stosowne laboratorium posiadające akredytację FIFA (np. Labosport, ISA Sport lub Sports Labs) potwierdzające zgodność z określonymi wymaganymi parametrami.
 - Kompletny raport z badań potwierdzający spełnienie wymagań normy EN 15330-1:2013 przez oferowany system nawierzchni z trawy syntetycznej (trawa, granulaty EPDM, piasek), wykonany przez akredytowane laboratorium (np. Labosport, ISA Sport lub Sports Labs) potwierdzający pozostałe wymagane normą parametry.
 - Atest PZH na oferowaną nawierzchnię oraz wypełnienie (granulaty EPDM, piasek)
 - Karta techniczna określająca technologię produkcji podpisana przez producenta z określeniem przeznaczenia (nazwa inwestycji).
 - Autoryzacja dla wykonawcy wystawiona i podpisana przez producenta z określeniem przeznaczenia (nazwa inwestycji).
 - Gwarancja na oferowaną nawierzchnię wystawiona i podpisana przez producenta z określeniem przeznaczenia (nazwa inwestycji).

- Próbką nawierzchni z trawy syntetycznej o wymiarach min. 20x15cm oraz granulatu EPDM zielony pierwotny i piasku z etykietą określającą nazwę producenta oraz typ produktu.

b) Dla trawy hybrydowej na wybiegi:

Dokumenty wymagane w celu potwierdzenia zgodności cech funkcjonalnych oraz technologii maty wzmacniającej:

- Atest PZH lub dokument równoważny dla maty wzmacniającej,
- Raport z badań oferowanej maty wzmacniającej, potwierdzający wartości minimalne określonych cech funkcjonalnych w karcie technicznej oraz technologii i skład produktowy.
- Autoryzacja producenta maty wzmacniającej wystawiona dla Wykonawcy z potwierdzeniem gwarancji oraz podaniem miejsca inwestycji. Dokument musi potwierdzać, iż Wykonawca został przeszkolony w zakresie instalacji systemu nawierzchni.
- Karta techniczna maty wzmacniającej z określeniem miejsca wykonywania prac (miejsce wbudowania, nazwa inwestycji)
- Próbką maty wzmacniającej z metryką producenta

Odpowiedź

Zamawiający nie wymaga załączenia powyższych dokumentów na etapie składania ofert. Zamawiający określił w Załączniku Nr 3 do SIWZ § 3 ust. 2 pkt 49 termin i etap przedkładania niezbędnych dokumentów.

Pytanie 8

W związku z rozbieżnościami w zapisach projektowych, prosimy o potwierdzenie, iż trawa syntetyczna na boisku ma być zasypana granulatem EPDM z recyklingu w kolorze czarnym lub szarym.

Granulat EPDM z produkcji pierwotnej jest znacznie droższy od standardowo stosowanego granulatu EPDM z recyklingu w kolorze szarym lub czarnym. Zamawiający powinien wziąć pod uwagę, iż podczas użytkowania boiska będzie musiał je konserwować i uzupełniać granulat raz lub dwa razy w roku w zależności od intensywności użytkowania w ilości około 4 ton granulatu rocznie, plus koszty konserwacji. Przy drogim granulacie te koszty będą podwojone albo i potrojone. Ponadto kolor czarny lub szary wypełnienia sprawia, iż boisko wygląda bardziej naturalnie niż wypełnione granulatem w kolorze zielonym.

Odpowiedź:

Zamawiający dopuszcza wypełnienie sztucznej trawy granulatem EPDM szarym z recyklingu.

Pytanie 9

Ponieważ w zakresie realizacji nie ma obiektów lekkoatletycznych wnosimy o wykreślenie z SIWZ oraz umowy wszelkich zapisów związanych z IAAF.

Umowa: par 3 pkt 2 ppkt 13

SIWZ pkt 4.1.1

Odpowiedź:

Zamawiający wykreśla z SIWZ oraz umowy wszelkich zapisów związanych z IAAF.

Pytanie 10

Prosimy o informację czy w trakcie realizacji przedmiotu zamówienia Zamawiający zamierza zastosować mechanizm podzielonej płatności tzw. Split Payment. W przypadku pozytywnej odpowiedzi, pragniemy zwrócić uwagę Zamawiającego na ryzyko wysokich kosztów dodatkowych doliczonych do ceny ofertowej, stanowiących pokrycie kosztów finansowych związanych z wprowadzeniem MPP, które mogą stanowić nawet do 20% wartości oferty.

Odpowiedź

Zamawiający w trakcie realizacji przedmiotu zamówienia zamierza zastosować mechanizm podzielonej płatności tzw. Split Payment.

Pytanie 11

Prosimy o potwierdzenie, iż oferując rozwiązania równoważne Wykonawca musi wykazać system nawierzchni syntetycznej tożsamy z opisanym w dokumentacji projektowej w zakresie technologii wykonania i o określonych parametrach mieszczących się w danych przedziałach?

Odpowiedź

Zamawiający potwierdza, iż Wykonawca stosując rozwiązania równoważne musi wykazać system nawierzchni syntetycznej tożsamy z opisanym w dokumentacji projektowej lub w odpowiedziach udzielonych przez Zamawiającego na pytania do postępowania przetargowego w zakresie technologii wykonania i o określonych parametrach mieszczących się w danych przedziałach.

Pytanie 12

Prosimy o potwierdzenie, że Wykonawca na etapie oferty jest nie zobowiązany do podania nazw firm podwykonawców, jeśli jest na etapie ich wyboru.

Mając na uwadze cel i funkcję przedmiotowego przepisu oraz biorąc pod uwagę brzmienie art. 36b ust. 2 ustawy PZP wydaje się, iż wskazany wymóg dotyczy Podwykonawców, którzy są znani Wykonawcy na etapie sporządzania i składania oferty, tj. dotyczy wskazania firm tych Podwykonawców, którzy mieliby uczestniczyć w wykonaniu części zamówienia określonej w ofercie i są w danym momencie już znani Wykonawcy.

Taką interpretację tego przepisu prezentuje również Włodzimierz Dzierżanowski (artykuł *Weryfikacja podwykonawców -Zamówienia Publiczne DORADCA nr 6/2016*) - wskazuje on, iż obowiązek wskazania firm Podwykonawców dotyczy jedynie Podwykonawców na danym etapie (w tym wypadku - sporządzania i składania oferty) skonkretyzowanych, tj. którzy są znani Wykonawcy i których dotyczy istniejący po stronie Wykonawcy zamiar powierzenia im wykonania określonych w ofercie części zamówienia.

Odpowiedź

Zamawiający wymaga podania jakie roboty zostaną powierzone podwykonawcom. Zamawiający nie wymaga podania nazw firm podwykonawców w przypadku gdy podwykonawca nie jest jeszcze znany Wykonawcy.

Pytanie 13

Wnosimy o zmniejszenie w projekcie umowy kary umownej:

- § 15 ust. 1 lit a,b,c z 0,1% na 0,01%

Odpowiedź

Zamawiający nie wyraża zgody na wprowadzenie powyższych zapisów.

Pytanie 14

Prosimy o uwzględnienie poniższych kar umownych w projekcie umowy:

Zamawiający zapłaci Wykonawcy kary umowne:

- za opóźnienie w zapłacie wynagrodzenia należnego wykonawcy w wysokości 0,1% wynagrodzenia umownego brutto za każdy dzień zwłoki, licząc od upływu ustalonego terminu na zapłatę,
- za opóźnienie w przekazaniu placu budowy przez Zamawiającego w wysokości 0,1% wynagrodzenia umownego brutto za każdy dzień zwłoki, licząc od upływu ustalonego terminu na przekazanie placu budowy
- z tytułu nieuzasadnionego przedłużania czynności odbioru w wysokości 0,1% wynagrodzenia umownego brutto za każdy dzień opóźnienia, licząc od upływu ustalonego terminu na rozpoczęcie lub zakończenie czynności odbiorowych

Powyższe zapisy pozwolą na zachowanie równowagi stron. W projekcie umowy przewidziano kary tylko i wyłącznie dla podwykonawcy więc umowa w tym zakresie jest bardzo stronnicza.

Jeśli Zamawiający dokona zmian podstawy oraz wysokości kar dla Wykonawcy to analogicznie także dla Zamawiającego.

Odpowiedź

Zamawiający wyraża zgodę na wprowadzenie powyższych zapisów.

Pytanie 15

Prosimy o wprowadzenie dodatkowych poniższych lub podobnego zapisów do projektu umowy:
Wykonawcy przysługuje prawo odstąpienia od umowy (oprócz przypadków określonych w przepisach Kodeksu Cywilnego) w przypadku, gdy Zamawiający:

- bez uzasadnionych powodów przedłuża proces przekazania placu budowy lub odbioru przedmiotu umowy
- odmawia bez wskazania uzasadnionej przyczyny odbioru robót lub podpisania protokołu odbioru,
- zawiadomi Wykonawcę, iż wobec zaistnienia uprzednio nieprzewidzianych okoliczności nie będzie mógł spełnić swoich zobowiązań umownych wobec Wykonawcy.

Odpowiedź

Zamawiający wyraża zgodę na wprowadzenie zapisów w Załączniku Nr 3:

Wykonawcy przysługuje prawo odstąpienia od umowy (oprócz przypadków określonych w przepisach Kodeksu Cywilnego) lub rozwiązania umowy w przypadku, gdy Zamawiający:

- bez uzasadnionych powodów przedłuża proces przekazania placu budowy lub odbioru przedmiotu umowy
- odmawia bez wskazania uzasadnionej przyczyny odbioru robót lub podpisania protokołu odbioru,

Pytanie 16

Czy termin zakończenia wykonania zamówienia ma obejmować uzyskanie decyzji na użytkowanie?

Odpowiedź

Zamawiający potwierdza, iż termin zakończenia wykonania zamówienia ma obejmować uzyskanie decyzji na użytkowanie.

Pytanie 17

Prosimy o potwierdzenie, iż w przypadku stwierdzenia odmiennych od wskazanych w dokumentacji warunków geologicznych lub gruntowo-wodnych, w szczególności w przypadku konieczności wykonania robót odwodnieniowych lub ziemnych w zakresie przekraczającym zakres przyjęty do wyceny oferty na podstawie załączonej do SIWZ dokumentacji, Wykonawca otrzyma wynagrodzenie dodatkowe, a termin wykonania zamówienia ulegnie stosownemu wydłużeniu.

Odpowiedź

Wykonawca powinien uwzględnić ryzyko stwierdzenia odmiennych od wskazanych w dokumentacji warunków geologicznych lub gruntowo-wodnych, w szczególności w przypadku konieczności wykonania robót odwodnieniowych lub ziemnych w zakresie przekraczającym zakres przyjęty do wyceny oferty na podstawie załączonej do SIWZ dokumentacji. Zamawiający dopuszcza zmianę umowy zgodnie z pkt 4.10. SIWZ oraz § 19 Załącznika Nr 3.

Pytanie 18

Prosimy o potwierdzenie, że Zamawiający udostępnił Wykonawcom wszelkie niezbędne dane mogące mieć wpływ na ryzyko i okoliczności realizacji przedmiotu umowy. Prosimy również o potwierdzenie, że Zamawiający udostępnił Wykonawcom wszelkie dane dotyczące urządzeń podziemnych i ich lokalizacji, zaś brak jakichkolwiek dokumentów lub danych w tym zakresie bądź ujawnienie się stanu odmiennego od wskazanego w przekazanych przez Zamawiającego dokumentach - w przypadku, gdy na skutek takiej sytuacji niezbędne będzie wykonanie robót dodatkowych (nieobjętych dokumentacją projektową) stanowić będzie podstawę do wydłużenia terminu realizacji oraz zapłaty wynagrodzenia dodatkowego.

Odpowiedź

Zamawiający udostępnił Wykonawcom wszelkie znane mu dane mogące mieć wpływ na ryzyko i okoliczności realizacji przedmiotu umowy. Wykonawca powinien uwzględnić ryzyko ujawnienia się stanu odmiennego od wskazanego w przekazanych przez Zamawiającego dokumentach. Zamawiający dopuszcza zmianę umowy zgodnie z pkt 4.10. SIWZ oraz § 19 Załącznika Nr 3.

Pytanie 19

Prosimy o wprowadzenie do SIWZ i projektu umowy poniższych zapisów lub ich części, których wprowadzenie nie będzie stanowiło naruszenia art. 144 Prawo zamówień publicznych.

Zamawiający przewiduje możliwość zmian postanowień zawartej umowy w stosunku do treści oferty, na podstawie której dokonano wyboru wykonawcy, w przypadku wystąpienia co najmniej jednej z okoliczności wymienionych poniżej, z uwzględnieniem podawanych warunków ich wprowadzenia.

A. Zmiana terminu i zakresu realizacji przedmiotu umowy

-zmiany spowodowane warunkami atmosferycznymi, geologicznymi, archeologicznymi, w szczególności:

klęski żywiołowe;

- warunki atmosferyczne uniemożliwiające prowadzenie robót budowlanych, przeprowadzanie prób i sprawdzeń, dokonywanie odbiorów, w szczególności: temperatury powietrza poniżej 0,0 C, wiatr uniemożliwiający pracę maszyn budowlanych, gwałtowne opady deszczu (oberwanie chmury), śniegu, gradobicie, burze z wyładowaniami atmosferycznymi

- warunki atmosferyczne uniemożliwiające prowadzenie robót budowlanych, przeprowadzanie prób i sprawdzeń zgodnie z technologią przewidzianą przez producentów

- niewypały i niewybuchy;

- wykopaliska archeologiczne;

- odmienne od przyjętych w dokumentacji projektowej warunki geologiczne (kategorie gruntu, kurzawka, głązy narzutowe, warunki gruntowe itp.);

- odmienne od przyjętych w dokumentacji projektowej warunki terenowe, w szczególności istnienie podziemnych sieci, instalacji, urządzeń lub nie zinwentaryzowanych obiektów budowlanych (bunkry, fundamenty itp.)

wykonanie robót dodatkowych lub uzupełniających wpływających na termin wykonania zamówienia podstawowego.

2. zmiany będące następstwem okoliczności leżących po stronie Zamawiającego, w szczególności:

-nieterminowe przekazanie terenu budowy przez Zamawiającego;

-wstrzymanie robót przez Zamawiającego;

-konieczność usunięcia błędów lub wprowadzenia zmian w dokumentacji projektowej;

- przedłużającej się procedury wyboru oferty- powyżej 30 dni

3. zmiany będące następstwem działania organów administracji, w szczególności:

przekroczenie zakreślonych przez prawo terminów wydawania przez organy administracji decyzji, zezwoleń, uzgodnień itp.;

- odmowa wydania przez organy administracji wymaganych decyzji, zezwoleń, uzgodnień na skutek błędów w dokumentacji projektowej

inne przyczyny zewnętrzne niezależne od Zamawiającego oraz Wykonawcy skutkujące niemożliwością prowadzenia prac, w szczególności:

-brak możliwości dojazdu oraz transportu materiałów na teren budowy spowodowany awariami, remontami lub -przebudowami dróg dojazdowych

- protesty mieszkańców

-przerwa w dostawie energii elektrycznej, wody, gazu.

W przypadku wystąpienia którejkolwiek z okoliczności wymienionych termin wykonania umowy może ulec odpowiedniemu przedłużeniu, o czas niezbędny do zakończenia wykonywania jej przedmiotu w sposób należyty, nie dłużej jednak niż o okres trwania tych okoliczności.

B. Zmiana sposobu spełnienia świadczenia

1. zmiany technologiczne, w szczególności:

a) odmienne od przyjętych w dokumentacji projektowej warunki geologiczne (kategorie gruntu, kurzawka, głązy narzutowe itp.) skutkujące niemożliwością zrealizowania przedmiotu umowy przy dotychczasowych założeniach technologicznych;

b) odmienne od przyjętych w dokumentacji projektowej warunki terenowe, w szczególności istnienie podziemnych sieci, instalacji, urządzeń, nie zinwentaryzowanych obiektów budowlanych (bunkry, fundamenty, ściany szczelne itp.) skutkujące niemożliwością zrealizowania przedmiotu umowy przy dotychczasowych założeniach technologicznych lub materiałowych;

c) konieczność zrealizowania projektu przy zastosowaniu innych rozwiązań technicznych lub materiałowych ze względu na zmiany obowiązującego prawa

C. Zmiany osobowe

zmiana osób, przy pomocy których Wykonawca realizuje przedmiot umowy na inne osoby legitymujące się co najmniej równoważnymi uprawnieniami, o których mowa w ustawie Prawo budowlane;

zmiana osób, przy pomocy których Zamawiający realizuje przedmiot umowy na inne osoby legitymujące się co najmniej równoważnymi uprawnieniami, o których mowa w ustawie Prawo budowlane

zmiana podwykonawcy, przy pomocy którego Wykonawca wykonuje przedmiot umowy na innego - dysponującego co najmniej porównywalnym doświadczeniem, potencjałem technicznym i osobowym;

rozszerzenie lub zmniejszenie zakresu podwykonawstwa w porównaniu do wskazanego w ofercie wykonawcy, o ile posłużenie się podwykonawcą doprowadzi do skrócenia terminu wykonania przedmiotu umowy,

D. Pozostałe zmiany

siła wyższa uniemożliwiająca wykonanie przedmiotu umowy zgodnie z SIWZ;

zmiana sposobu rozliczania umowy lub dokonywania płatności na rzecz Wykonawcy na skutek zmian w zawartej przez Zamawiającego umowy o dofinansowanie projektu lub wytycznych dotyczących realizacji projektu;

E. Nie stanowi zmiany umowy w rozumieniu art. 144 ustawy Prawo zamówień publicznych:

zmiana danych związanych z obsługą administracyjno-organizacyjną Umowy (np. zmiana nr rachunku bankowego, zmiana dokumentów potwierdzających uregulowanie płatności wobec podwykonawców);

zmiany danych teleadresowych, zmiany osób wskazanych do kontaktów między Stronami;

udzielenie zamówień dodatkowych określonych w przepisach o zamówieniach publicznych

Powyższy katalog zmian wprowadzony uchroni zamawiającego od naruszenia przepisów PZP w przypadku zaistnienia nieprzewidzianych okoliczności, które w trakcie realizacji mogą wystąpić. Zamawiającym będzie uprawniony do skorzystania z powyższych zapisów a nie zobowiązany do ich zastosowania.

Prosimy o potwierdzenie, że Zamawiający dysponuje wszelkimi wymaganymi prawem decyzjami administracyjnymi oraz uzgodnieniami niezbędnymi w celu wykonania zamówienia, które zachowują ważność na okres wykonania zadania, a skutki ewentualnych braków w tym zakresie nie obciążają Wykonawcy.

Odpowiedź

Zamawiający dopuszcza zmianę umowy zgodnie z pkt 4.10. SIWZ oraz § 19 Załącznika Nr 3. Zamawiający dysponuje wszelkimi wymaganymi prawem decyzjami administracyjnymi oraz uzgodnieniami niezbędnymi w celu wykonania zamówienia, które zachowują ważność na okres wykonania zadania, a skutki ewentualnych braków w tym zakresie nie obciążają Wykonawcy.

Pytanie 20

Prosimy o potwierdzenie, że Zamawiającemu przysługuje prawo dysponowania nieruchomością na cele budowlane w zakresie całego terenu, na którym będzie realizowana inwestycja, a ewentualne braki w tym zakresie nie obciążają Wykonawcy.

Odpowiedź

Zamawiający posiada prawo dysponowania nieruchomością na cele budowlane w zakresie całego terenu, na którym będzie realizowana inwestycja, a ewentualne braki w tym zakresie nie obciążają Wykonawcy.

Pytanie 21

Prosimy o potwierdzenie, że w przypadku wystąpienia braków lub błędów w zakresie opisu przedmiotu zamówienia określonego w dokumentacji załączonej do SIWZ i stanowiącej podstawę wyceny oferty, w przypadku konieczności wykonania robót wynikających z zaistnienia ww.

okoliczności Wykonawca otrzyma wynagrodzenie dodatkowe, a termin wykonania zamówienia ulegnie stosownemu wydłużeniu.

Odpowiedź:

Wykonawca powinien uwzględnić ryzyko wystąpienia braków lub błędów w zakresie opisu przedmiotu zamówienia określonego w dokumentacji załączonej do SIWZ i stanowiącej podstawę wyceny oferty. Zamawiający dopuszcza zmianę umowy zgodnie z pkt 4.10. SIWZ oraz § 19 Załącznika Nr 3.

Pytanie 22

Prosimy o potwierdzenie, że Zamawiający udostępnił Wykonawcom wszelkie niezbędne dane mogące mieć wpływ na ryzyko i okoliczności realizacji przedmiotu umowy. Prosimy również o potwierdzenie, że Zamawiający udostępnił Wykonawcom wszelkie dane dotyczące urządzeń podziemnych i ich lokalizacji, zaś brak jakichkolwiek dokumentów lub danych w tym zakresie bądź ujawnienie się stanu odmiennego od wskazanego w przekazanych przez Zamawiającego dokumentach - w przypadku, gdy na skutek takiej sytuacji niezbędne będzie wykonanie robót dodatkowych (nieobjętych dokumentacją projektową) stanowić będzie podstawę do wydłużenia terminu realizacji oraz zapłaty wynagrodzenia dodatkowego.

Odpowiedź:

Zamawiający udostępnił Wykonawcom wszelkie znane mu dane mogące mieć wpływ na ryzyko i okoliczności realizacji przedmiotu umowy. Wykonawca powinien uwzględnić ryzyko ujawnienia się stanu odmiennego od wskazanego w przekazanych przez Zamawiającego dokumentach. Zamawiający dopuszcza zmianę umowy zgodnie z pkt 4.10. SIWZ oraz § 19 Załącznika Nr 3.

Pytanie 23

Prosimy o potwierdzenie, że cena ryczałtowa, o której mowa w SIWZ i w projekcie umowy pozostaje stała w zakresie robót ujętych w dokumentacji załączonej do SIWZ, natomiast nie obejmuje robót tam nieprzewidzianych oraz że obowiązek uwzględnienia w wynagrodzeniu wszelkich kosztów związanych z realizacją przedmiotu umowy dotyczy wyłącznie kosztów możliwych do oszacowania na podstawie dostarczonej przez Zamawiającego dokumentacji, nie obejmuje zaś kosztów niemożliwych do przewidzenia na etapie oferowania, w szczególności wynikających z błędów/braków od wskazanych w dokumentacji warunków gruntowych, wodnych, archeologicznych, ujawnia się nie zinwentaryzowanych lub błędnie zinwentaryzowanych instalacji podziemnych itp., oraz że w przypadku konieczności wykonania robót wynikających z zaistnienia ww okoliczności wykonawca otrzyma wynagrodzenie dodatkowe.

Odpowiedź:

Zamawiający udostępnił Wykonawcom wszelkie znane mu dane mogące mieć wpływ na ryzyko i okoliczności realizacji przedmiotu umowy. Wykonawca powinien uwzględnić ryzyko ujawnienia się stanu odmiennego od wskazanego w przekazanych przez Zamawiającego dokumentach. Wynagrodzenie stanowić będzie wynagrodzenie ryczałtowe za realizację całego przedmiotu zamówienia. Zamawiający nie przewiduje robót dodatkowych.

Pytanie 24

Zgodnie z opisem przedmiotu zamówienia należy wykonać oświetlenie boiska płyty treningowej. Prosimy o doprecyzowanie, czy zatem należy wykonać zasilanie z ZK+TL kablem YAKXs 2x 4x240 mm² do RG w budynku nr 1 (budynek ma być remontowany, ale nie w tym etapie), następnie kablem YAKXs 4x150 mm² do ZK nr 5 w budynku szatniowym (budynek nie jest przedmiotem przetargu w tym etapie) i następnie od TZSO kablem YAKXs 4x70 do masztów boiska treningowego ? Gdzie zatem należy umieścić ZK 5 i TZSO ? Czy należy wykonać ZK4 i gdzie je umieścić ? Czy należy wykonać instalację oświetlenia (słupy i oprawy) na odcinku RG-ZK nr.5 ?

Odpowiedź

Należy wykonać zasilanie z Zk+TL (proj. odrębnym opracowaniem) kablem 2xYAKXs 4x240mm², następnie kabel YAKXs 4x150mm² należy do czasu wyremontowania budynku nr 1 podłączyć w miejsce WLZ do w/w budynku i zasilic za jego pomocą przelotowo ZK4 oraz ZK5, następnie należy

zasilić TZSO za pomocą kabla YKY 5x70mm² z której maszty oświetleniowe zasilić za pomocą kabla YAKXs 4x70mm². ZK5 oraz TZSO należy umieścić w miejscach pokazanych na Projekcie zagospodarowania terenu. Instalacja oświetlenia na odcinku RG-ZK5 nie jest przedmiotem tego etapu.

Pytanie 25

Czy wykonanie przyłącza kablowego i przebudowa istniejącego kabla PGE DYSTRYBUCJA jest przedmiotem przetargu ?

Odpowiedź

Przyłącze kablowe do ZK+TL wykonywane jest przez PGE Dystrybucja S.A. Przebudowa istniejącego kabla PGE Dystrybucja S.A. kolidującego z wykonywanym boiskiem jest przedmiotem przetargu.

Pytanie 26

Prosimy o zamieszczenie rysunku z wymiarami otokowej instalacji uziemiającej wokół masztów oświetleniowych boiska treningowego.

Odpowiedź

Poniżej zamieszczam rysunek otokowej instalacji uziemiającej wokół masztów oświetleniowych boiska treningowego z wymiarami:

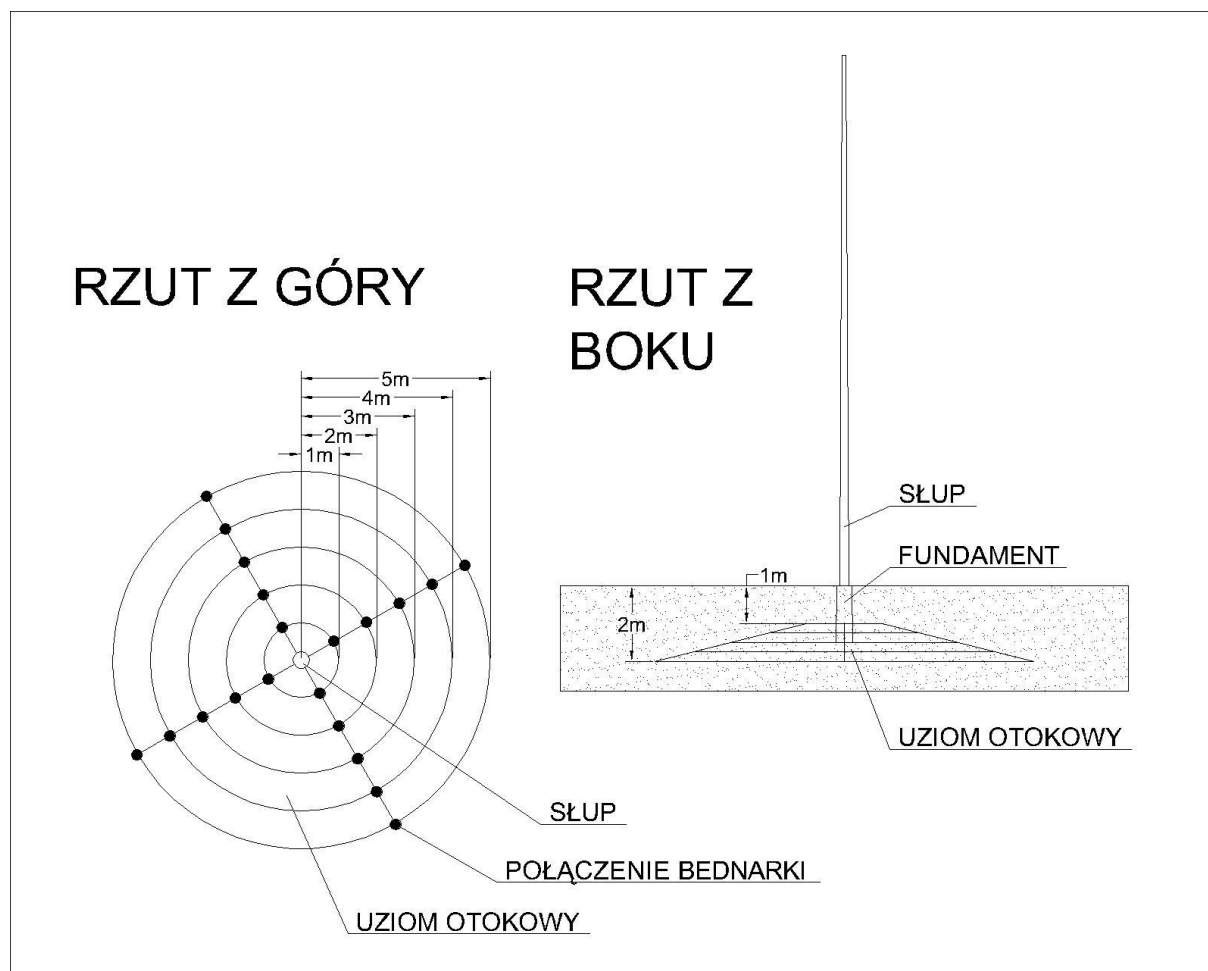

Pytanie 27

Czy Zamawiający potwierdza długości i przekroje kabli podane na rysunku EZ2 ?

Odpowiedź

Zamawiający potwierdza długości i przekroje kabli podane na rysunku EZ2.

Pytanie 28

Prosimy o zamieszczenie rysunku fundamentów dla masztów oświetleniowych boiska treningowego. W zamieszczonym opisie podano jedynie wytyczne, brak szczegółów konstrukcyjnych: wymiary, ilość i układ zbrojenia i średnice prętów. Prosimy o uzupełnienie.

Odpowiedź

Należy zastosować fundamenty prefabrykowane dostarczane przez producenta słupów oświetleniowych. Wymiary fundamentu prefabrykowanego pokazano na rysunku poniżej.

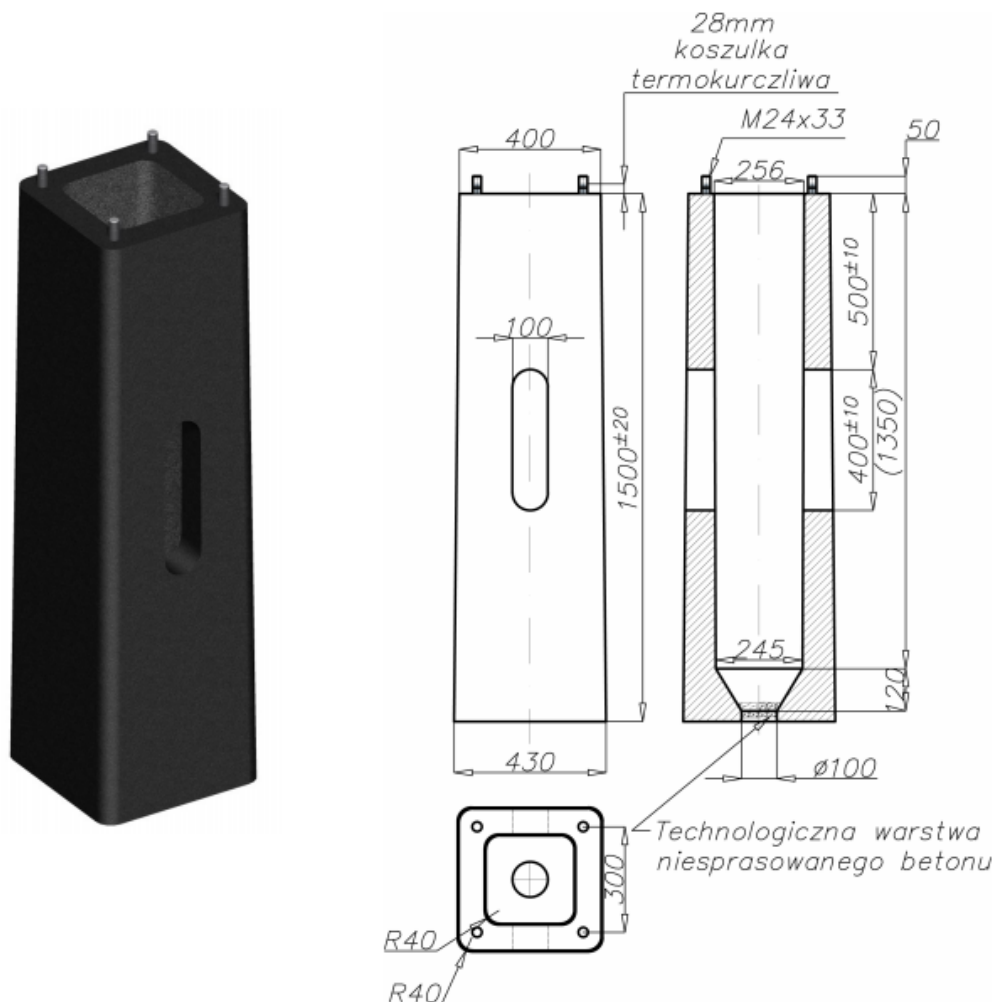

Pytanie 29

Prosimy o potwierdzenie, że przedmiotem przetargu nie jest wykonanie kanalizacji kablowej.

Odpowiedź

Zamawiający potwierdza, iż przedmiotem przetargu nie jest wykonanie kanalizacji kablowej. Kanalizacja kablowa nie jest wykonywana w tym etapie.

Pytanie 30

Prosimy o potwierdzenie, że do dokumentów przetargowych należy załączyć kosztorys ofertowy. Czy kosztorys ma zawierać pozycje ujęte w załączonych przedmiarach, czy faktyczny zakres przewidziany do realizacji opisany w SIWZ ?

Odpowiedź

Kosztorys ofertowy zgodnie z pkt 19.7 podpunkt 3 SIWZ Wykonawca zobowiązany będzie dostarczyć Zamawiającemu przed podpisaniem umowy. Kosztorys ma zawierać faktyczny zakres przewidziany do realizacji opisany w SIWZ i dokumentacji projektowej.

Pozostałe warunki i wymagania określone w SIWZ pozostają bez zmian. Powyższe wyjaśnienia i zmiany SIWZ są wiążące dla wszystkich wykonawców.

Burmistrz Miasta Kolno

Andrzej Duda